

# XLFE-MIA



- Zona 1, 2, 21, 22
- Segnalazione ostacoli MEDIUM INTENSITY tipo A o C
- Tempo di vita della lampada superiore a 10 anni
- Tecnologia a LED
- Semplice installazione
- Conforme alla normativa ICAO, FAA

**'Ex op is'**  
safe optical radiation

*Vetro  
borosilicato*

*Corpo in  
alluminio*

*Pressacavo metallico*

*Finitura con trattamento  
di anodizzazione*

*Alette di  
raffreddamento*

*Cassetta Ex e portamorsetti  
per rapida connessione*

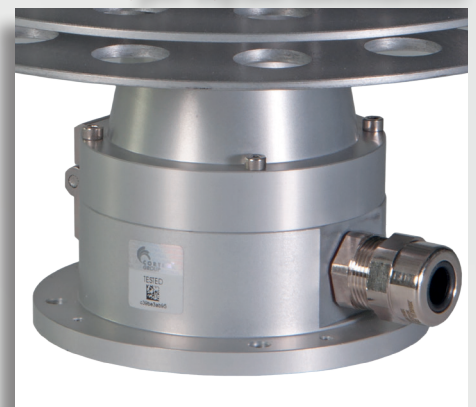

## Medium intensity XLFE-MIA Armatura per segnalazione ostacoli a LED

Le armature illuminanti XLFE-MIA e XLFE-MIC a LED medium intensity possono essere installate in zone pericolose di impianti industriali classificati come Zona 1, Zona 2, Zona 21, Zona 22.

La XLFE-MIA, con sorgente luminosa lampeggiante di colore bianco con un'intensità superiore a 20.000 candele nel funzionamento diurno e superiore a 2.000 candele nel funzionamento notturno, è conforme alle richieste dell'ICAO annex 14 per lampade di segnalazione ostacoli aerei di media intensità tipo A (corrispondenti al tipo FAA di sigla L-865).

La XLFE-MIC, con sorgente luminosa rossa fissa di intensità superiore a 2.000 candele, è conforme all'allegato 14 ICAO per le luci di segnalazione ostacoli di media intensità di tipo C (corrispondente al tipo FAA della sigla L-864).

Le XLFE-MIA e XLFE-MIC nascono per la Zona 1 con una sorgente ottica con tipo di protezione 'Ex db'. Il particolare design evita qualsiasi tipo di errore ottico tipico dei globi di vetro. Il corpo della lampada assolve sia la funzione di protezione contro le esplosioni che di dissipatore termico, evitando così l'uso di ottiche a resina che sono soggette a deterioramento sul lungo periodo.

Come previsto dall'ICAO, la XLFE-MIA ha un funzionamento lampeggiante, di default a 20 fpm, a richiesta 40 fpm. La sorgente luminosa è conforme, inoltre, alla norma EN/IEC 60079-28 (modo di protezione "op is"). La messa in opera del lampeggiatore è facilitata dalle dimensioni ridotte, il cablaggio avviene con pressacavo in custodia 'Ex e' evitando l'utilizzo di pressacavi sigillati o resinature in quota. Il segnalatore non è un dispositivo stand-alone ma fa parte di un sistema che prevede l'alimentazione da quadro. Questa scelta riduce le problematiche legate alla manutenzione rendendo accessibili gli alimentatori all'altezza del quadro di gestione.

Con questo sistema è possibile gestire il controllo dei guasti delle apparecchiature illuminanti, l'eventuale accensione dei segnalatori di scorta, la sincronizzazione tra diversi quadri di controllo anche tramite la tecnologia GPS.

### Settori di impiego:



### DATI DI CERTIFICAZIONE

<b>Classificazione:</b>	Gruppo II	Categoria 2GD		
<b>Installazione:</b> EN 60079.14	zona 1 - zona 2 (Gas)	zona 21 - zona 22 (Polveri)		
<b>Esecuzione:</b>	CE 0722 Ex II 2GD Ex db eb IIC T.. Gb; Ex tb IIC T..°C Db IP66			
<b>Certificato:</b>	ATEX CML 19 ATEX 1333X			
	IECEx IECEx CML 19.0102X	Per tutti i dati di certificazione IEC Ex e UKEX scaricare il certificato dal sito <a href="http://www.cortemgroup.com">www.cortemgroup.com</a>		
	UKEX DISPONIBILE			
<b>Norme:</b>	CENELEC EN 60079-0: 2018, EN 60079-1: 2014, EN 60079-31: 2014, EN 60079-28: 2015, EN 60079-7: 2015 ed alla DIRETTIVA EUROPEA 2014/34/UE IEC 60079-0: 2017, IEC 60079-1: 2014-06, IEC 60079-28: 2015, IEC 60079-31: 2013, IEC 60079-7: 2017 Direttiva Europea 2004/108 Compatibilità elettromagnetica Direttiva Europea 2012/19/UE, 2002/96/CE, 2003/108/CE RAEE Direttiva Europea 2011/65/UE RoHS			
<b>Classe di temperatura:</b>	70°C (T6)	90°C (T5)		
<b>Temp. Ambiente:</b>	-40°C +40°C (T6)	-40°C +60°C (T5)		
<b>Grado di protezione:</b>	IP66			

## Medium intensity XLFE-MIA Armatura per segnalazione ostacoli a LED



ORIGINAL PRODUCT

### CARATTERISTICHE MECCANICHE

<b>Corpo:</b>	Lega di alluminio a basso contenuto di rame. Provvisto di alette di raffreddamento per un'alta dissipazione del calore
<b>Finitura:</b>	Trattamento superficiale di ossidazione anodica adatta a particolari strutturali con elevati requisiti di resistenza a corrosione
<b>Parte trasparente:</b>	Vetro borosilicato resistente agli urti ed alle alte temperature sigillato nella ghiera in alluminio
<b>Riflettore interno:</b>	In alluminio cromato
<b>Guarnizioni:</b>	Siliconiche resistenti agli acidi, agli idrocarburi ed alle alte temperature
<b>Montaggio:</b>	Vedi "disegni dimensionali XLFE-MIA"
<b>Viteria:</b>	Acciaio inox
<b>Imbocchi:</b>	1 imbocco ISO M20

### ACCESSORI A RICHIESTA / ESECUZIONI SPECIALI

**XLFE-MIC**, con sorgente luminosa rossa fissa di intensità superiore a 2.000 candele, è conforme all'allegato 14 ICAO per le luci di segnalazione ostacoli di media intensità di tipo C (corrispondente al tipo FAA della sigla L-864).

Pannello di controllo in esecuzione Ex oppure stagna

Pressacavo: NAV201B per cavo non armato o NEV201B per cavo armato

Scudo termico (heat shield)

Verniciatura poliesteri

### NOTIFICAZIONI

**Normativa ICAO, FAA.** L'armatura XLFE-MIA, con intensità luminosa superiore a 20.000 cd in modalità diurna e 2.000 cd in modalità notturna, è conforme alla normativa ICAO Annex 14 Aerodromes vol I. Giugno 2016 per lampade di segnalazione ostacoli aerei di media intensità tipo A (corrispondente al modello FAA di codice L-865). Conformemente alle disposizioni di questa normativa, il flusso luminoso dell'armatura sul piano orizzontale è di 360° mentre sul piano verticale è 3°.



Patent Pending

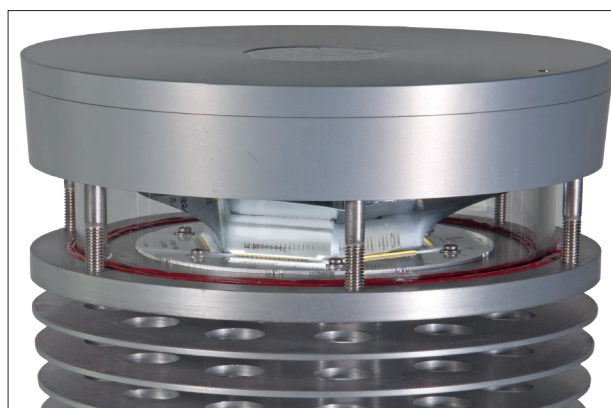

## Medium intensity XLFE-MIA Armatura per segnalazione ostacoli a LED

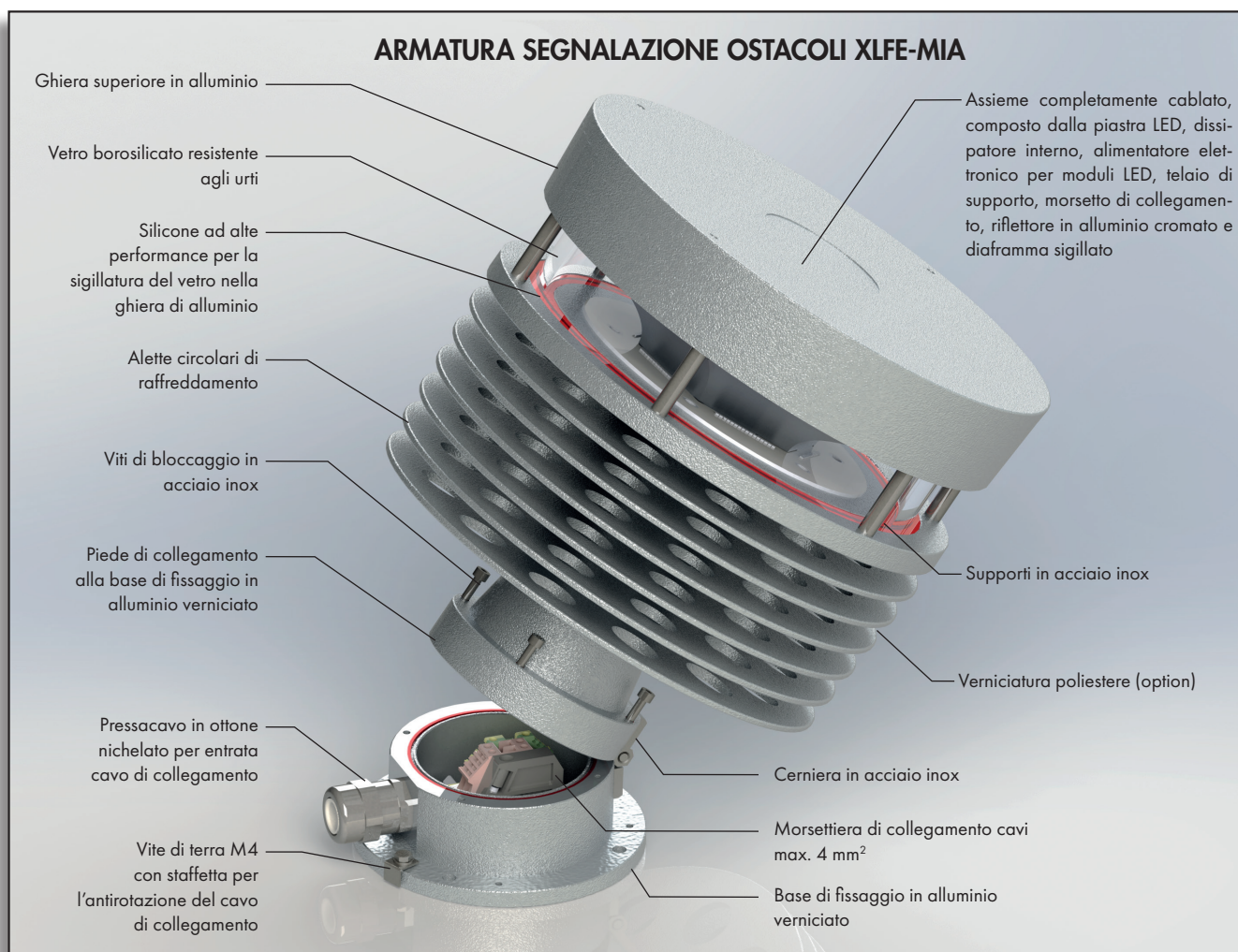

### Caratteristiche

### XLFE-MIA

Tipologia prodotto:	Luce delimitatrice d'ostacolo Intensità media Tipo A
Sorgente luminosa:	LED
Colore:	Bianca
Utilizzo tipico:	Ore diurne e notturne
Consumo medio lampada:	60 W
Connessione:	Entrata cavi direttamente alla morsettiera L, N, PE. Sez max. 4 mm <sup>2</sup>
Flashing rate:	20 - 40 fpm (flash per minuto)
Vertical beam spread:	3°
Minima intensità luminosa (360°):	20.000 cd modalità diurna 2.000 cd modalità notturna
Copertura orizzontale:	360°

# Medium intensity XLFE-MIA Armatura per segnalazione ostacoli a LED

Codice	Colore luce	Tipo luce	Tipo circuito	Potenza	Peso kg	 mm
XLFE-MIA	Bianca	Flash	Singolo	60 W	8,5	260x250x300

## DISEGNI DIMENSIONALI

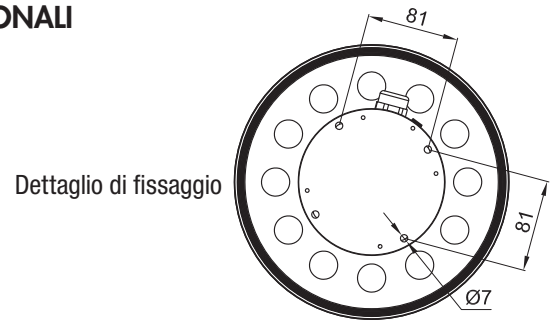
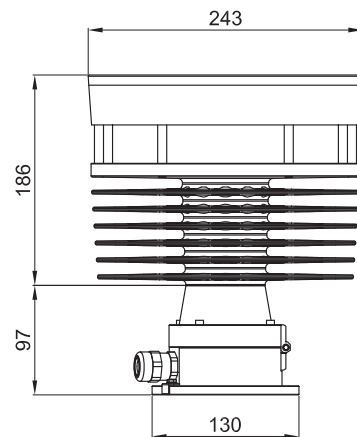
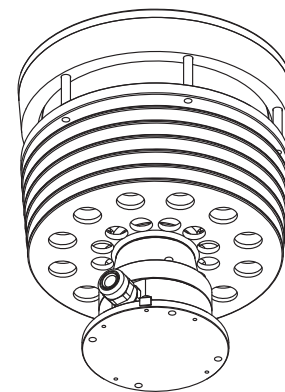
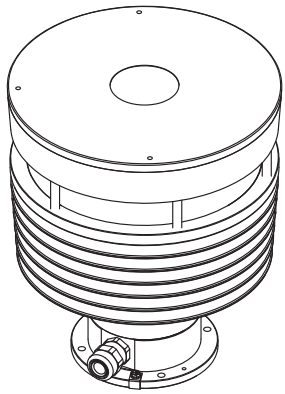

Dettaglio di fissaggio

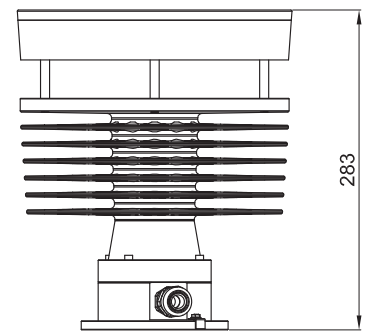

Dimensioni in mm

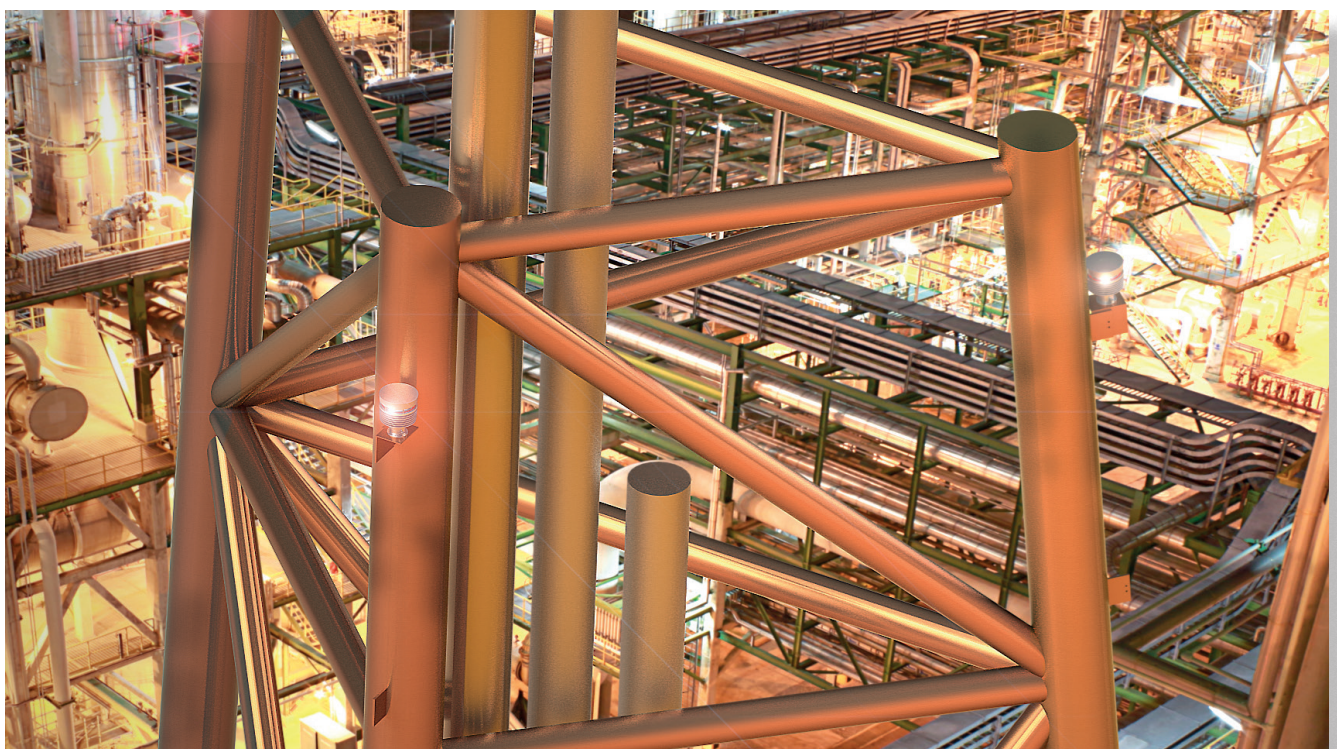

# Medium intensity XLFE-MIA Armatura per segnalazione ostacoli a LED

Flow chart per la scelta dei prodotti

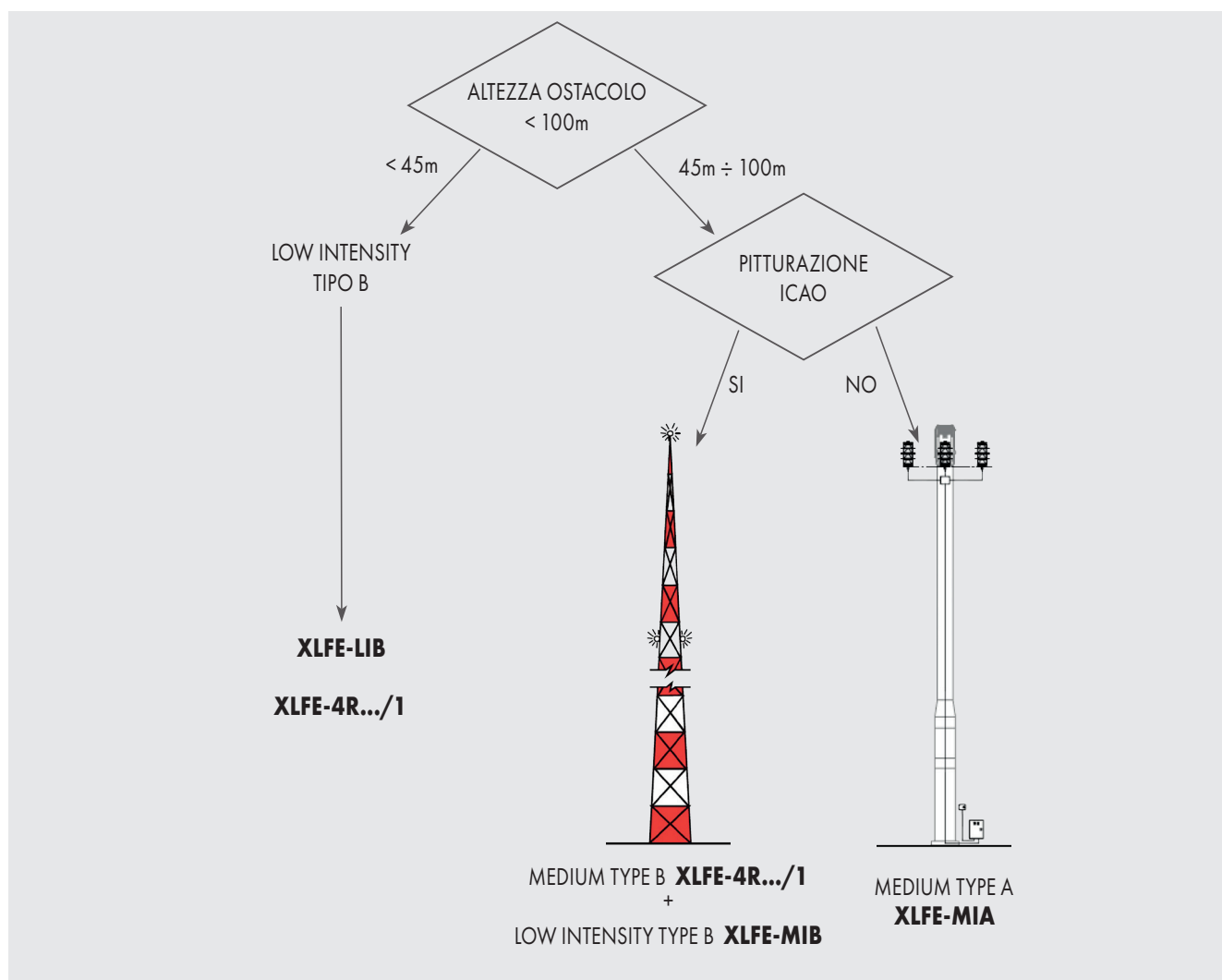

Schema di montaggio

