

CCA-03EX

- Instalación fácil
- Consumos energéticos bajos
- Nueva tecnología COB LED
- Zona 1, 2, 21, 22









CCA-03EX Aparato de iluminación de emergencia

El nuevo aparato de iluminación de LED en emergencia serie CCA-03EX se ha diseñado para la instalación en áreas de riesgo de explosión donde la iluminación podría interrumpirse a causa de situaciones anómalas, insólitas o accidentales. La nueva CCA-03EX se puede instalar en ambientes internos y externos y puede funcionar tanto en servicio normal, como en emergencia con una duración máxima de aproximadamente 2 horas. En caso de interrupción de la tensión de alimentación, la electrónica enciende automáticamente el aparato de iluminación. La colocación óptima de la bornera permite un cableado sencillo, con la posibilidad de realizar la instalación de varios aparatos en serie gracias a las dos entradas roscadas estudiadas para entrada – salida. La nueva CCA-03EX es un aparato de iluminación compacto, caracterizado por dos puntos luz orientables en varias posiciones. El uso de LEDES COB (Chip on Board) como fuente luminosa, alojados en una caja metálica con grado de protección IP66, permite al aparato de iluminación tener altas prestaciones en términos de lumen, costes de gestión reducidos y larga vida. La presencia de reflectores estudiados adrede por el tipo de fuente, permite al aparato de iluminación aumentar las prestaciones iluminotécnicas y conducir la luz en zonas bien determinadas gracias a la capacidad de orientación del sistema. La sustitución de la batería, por una avería en el circuito de emergencia o a causa de agotamiento de la misma, se indica cuando se apaga el LED rojo. En caso de emergencia, el LED rojo se apaga activando la alimentación de los LEDES COB mediante las baterías.

Sectores de utilización:

							
Refinerías petrolíferas	Instalaciones químicas y petroquímicas	Áreas de carga y descarga de camiones cisterna	Áreas de carga descarga de camiones cisterna	Zonas de paso	Salidas de seguridad	Pasamanos escaleras	Iluminación zonas perimetrales

DATOS DE CERTIFICACIÓN

Clasificación:	Grupo II	Categoría 2GD		
Instalación: EN 60079.14	zona 1 - zona 2 (Gas)	zona 21 - zona 22 (Polvo)		
Ejecución:	CE 0722  II 2GD Ex d IIC T6 Gb - Ex tb IIIC T85°C Db IP66			
Certificado:	ATEX CML 15 ATEX 1007			
	IEC Ex IECEX CML 15.0002	Para todos los datos de certificación IEC Ex descargue el certificado del sitio www.cortemgroup.com		
Normas:	CENELEC EN 60079-0: 2012, EN 60079-1: 2007, EN 60079-31: 2014 y a la DIRECTIVA EUROPEA 2014/34/UE IEC 60079-0: 2011, IEC 60079-1: 2014-06, IEC 60079-31: 2013 Directiva Europea 2004/108 Compatibilidad electromagnética Directiva Europea 2012/19/UE, 2002/96/CE, 2003/108/CE RAEE Directiva Europea 2011/65/UE RoHS			
 Clase de temperatura:	 85°C (T6)			
 Temp. Ambiente:	 Standard  -20°C +55°C			
Grado de protección:	IP66			

CCA-03EX Aparato de iluminación de emergencia



ORIGINAL PRODUCT

CARACTERÍSTICAS MECÁNICAS

Cuerpo y cubierta:	En aleación de aluminio con bajo contenido de cobre
Placas de montaje internas:	En acero inoxidable
Patillas exteriores orientables:	En acero inoxidable
Vidrios frontales:	Vidrio templado resistente a los golpes y a las altas temperaturas
Juntas:	En silicona resistentes a los ácidos y a los hidrocarburos
Tornillería:	Acero inoxidable
Montaje:	Véase "diseño de las dimensiones CCA-03EX"
Entradas:	2 entradas 1/2" NPT. Aparato de iluminación con dos prensaestopas FB1NBK y tapón PLG1NB
Pintura:	Pintura en polvo horneada "poliéster", color gris Ral 7035
Resistencia a la corrosión:	El STANDARD de la aleación de aluminio utilizado por Cortem ha superado las pruebas previstas por las normas EN60068-2-30 (ciclos de calor-humedad) y EN60068-2-11 (pruebas en niebla salina)

DESPIECE DEL APARATO DE ILUMINACIÓN DE EMERGENCIA CCA-03EX

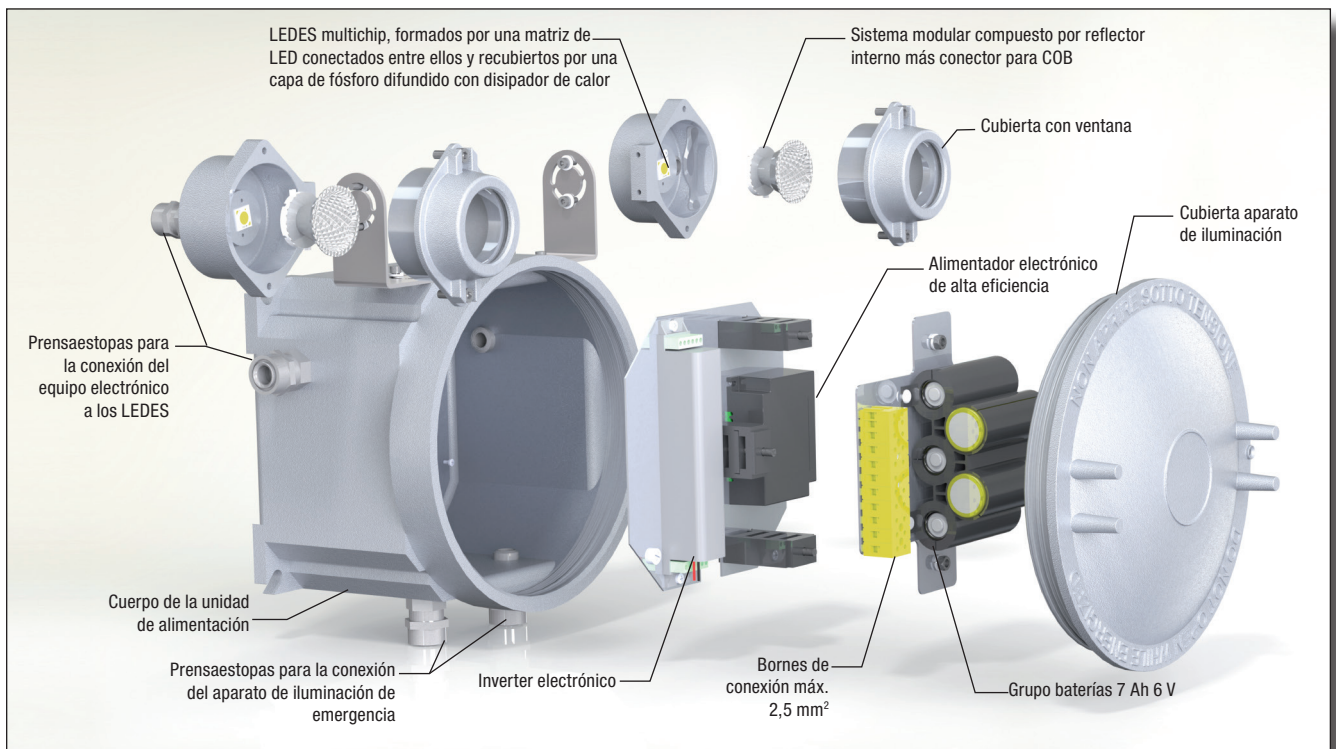

CCA-03EX Aparato de iluminación de emergencia

Características eléctricas	CCA-03EX
Tensión de alimentación:	110-240 Vac \pm 10%
Frecuencia nominal:	50-60 Hz \pm 5%
Consumo de la lámpara:	20 W
Conexión:	Entrada de los cables directamente a la bornera L, N, PE. Secc. máx. 2,5 mm ² , adecuada para entrada-salida
Factor de potencia:	>0,90
Corriente nominal:	100 mA
EMC (compatibilidad electromagnética):	EN 55015, EN 61000-3-2, EN 61000-4-..., EN 61547
THD (distorsión armónica total):	<20% 100-277 Vac
Protección de sobretensiones:	2 kV
Prestaciones driver:	Protección contra sobretensión, Protección contra sobrecarga, Protección contra cortocircuito, Protección contra sobretemperatura
Baterías:	7 Ah, 6 V. Tempo di scarica 2 ore
Características fotométricas	
LED Multichip:	Cree CXA
Ángulo de luz (viewing angle):	30°
Temperatura del color:	3500 K
CRI:	80
Reencendido instantáneo:	SI
Lumen:	595 lm (x2)
Intensidad máxima luminosa:	1968 cd (x2)
Eficiencia global:	59,5 lm/W



DETALLE PUNTO LUZ

Punto luz con posibilidad de regulación tanto horizontal como verticalmente para permitir la direccionalidad de la luz.

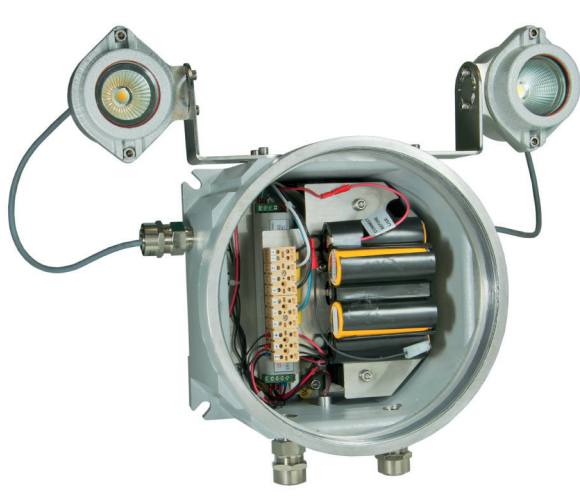

VISTA DEL INTERIOR

Parte eléctrica interna completamente cableada con cables de silicona con protección en trenza de vidrio para altas temperaturas.





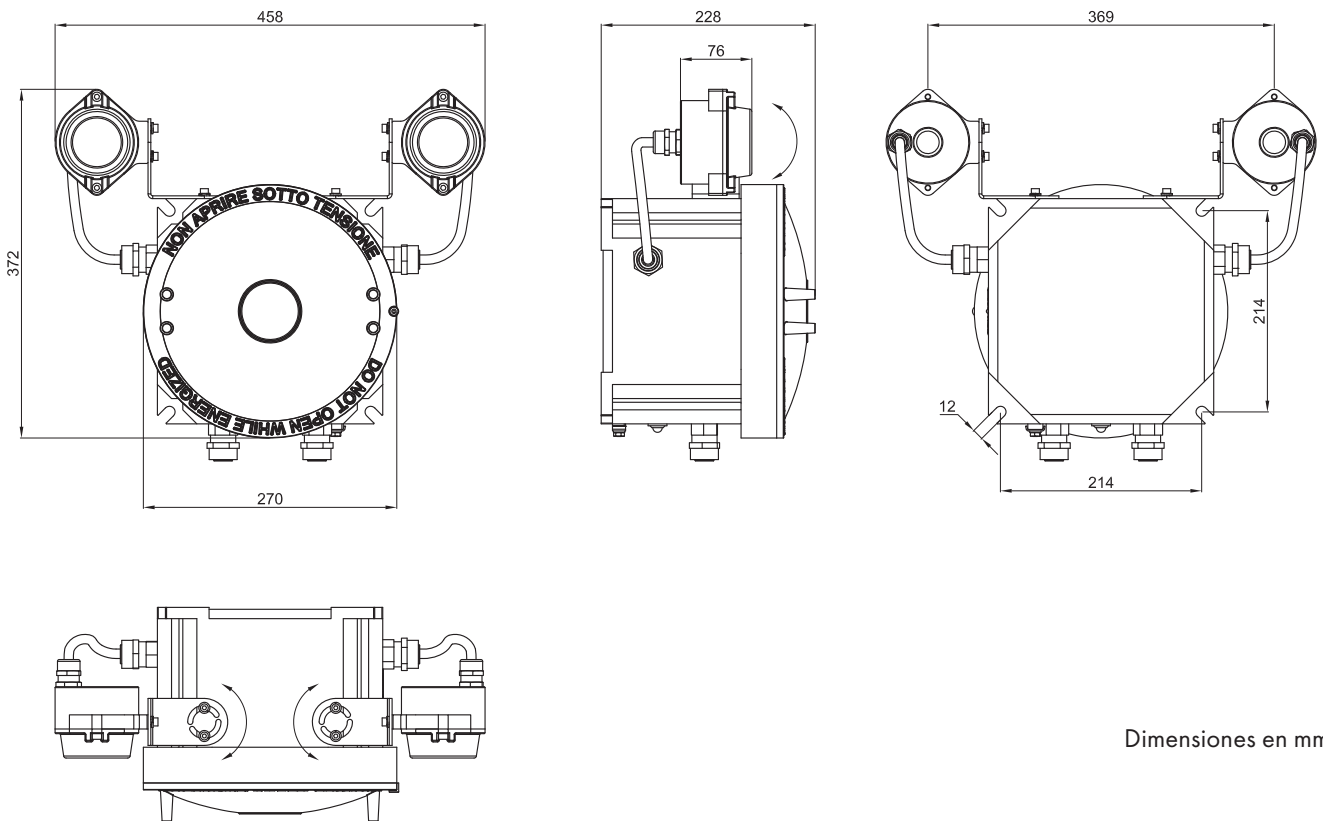

CCA-03EX Aparato de iluminación de emergencia

Código	Tipo Lámpara	Watt	Clase	Máx. Temperatura superficial °C	Peso kg	 mm
CCA-03EX	LED	20 W	T6	85	14	

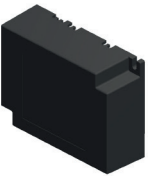

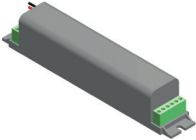

DIBUJOS DIMENSIONAL

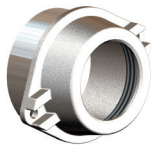

Dimensiones en mm

ILUSTRACIÓN	DESCRIPCIÓN	CARACTERÍSTICAS	CÓDIGO	LEYENDA
	Alimentador electrónico	110-240 Vac	LEDDCCA-03EX	
	Inverter electrónico	90/264 V	INVDCCA-03EX	
	Grupo de baterías	7 Ah 6V NiCd	G-0309	

CCA-03EX Aparato de iluminación de emergencia

ILUSTRACIÓN	DESCRIPCIÓN	CARACTERÍSTICAS	CÓDIGO	LEYENDA
	Cubierta con vidrio	Material: cubierta de aluminio vidrio templado	M-0390	
	Junta entre cuerpo y cubierta	Material: silicona	K27-131S	



Ejemplo de estudio iluminotécnico realizado con aparato de iluminación de emergencia CCA-03EX

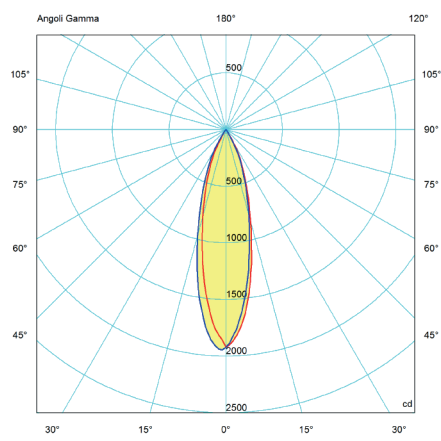

CCA-03EX Flujo luminoso: 600 lm

En el sitio www.cortemgroup.com se encuentran disponibles los archivos iluminotécnicos para el diseño y la simulación de los niveles de iluminación en 2D-3D, rendering y ray-tracing.

— = plano 90270
— = plano 0180

