

Serie 01 - Supporto a colonnina

Supporto apparecchiature d'illuminazione per corrimano.

Codice: COLONNINA 01

Colonnine

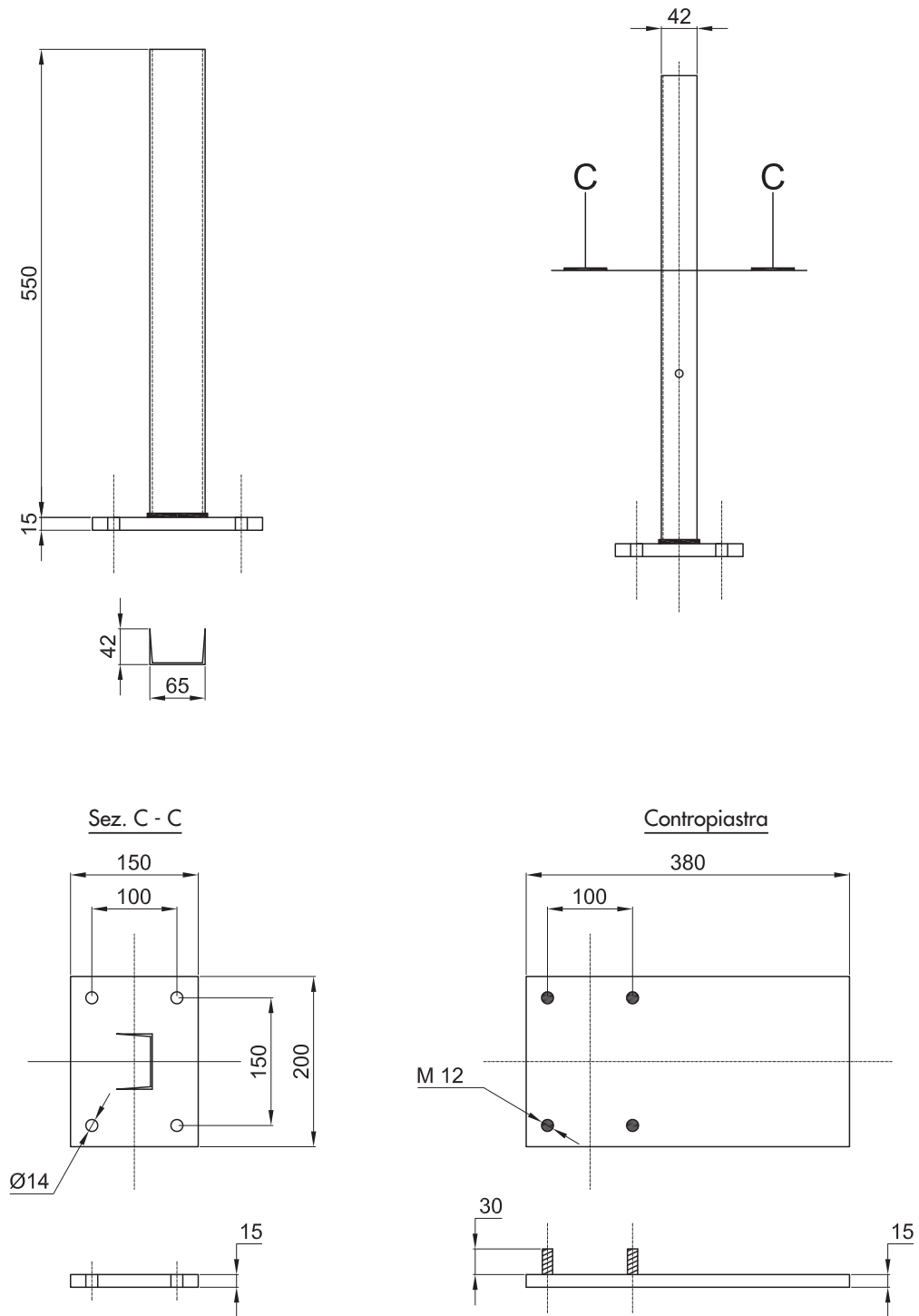

Note:

- Profilo in acciaio zincato a caldo per immersione, spessore dello strato di zinco 400 g/m² o 50 μ m
- N°4 bulloni M12 saldati completi di dado e rondella elastica

Supporto per apparecchiature, installazione su struttura.

Codice: COLONNINA 03

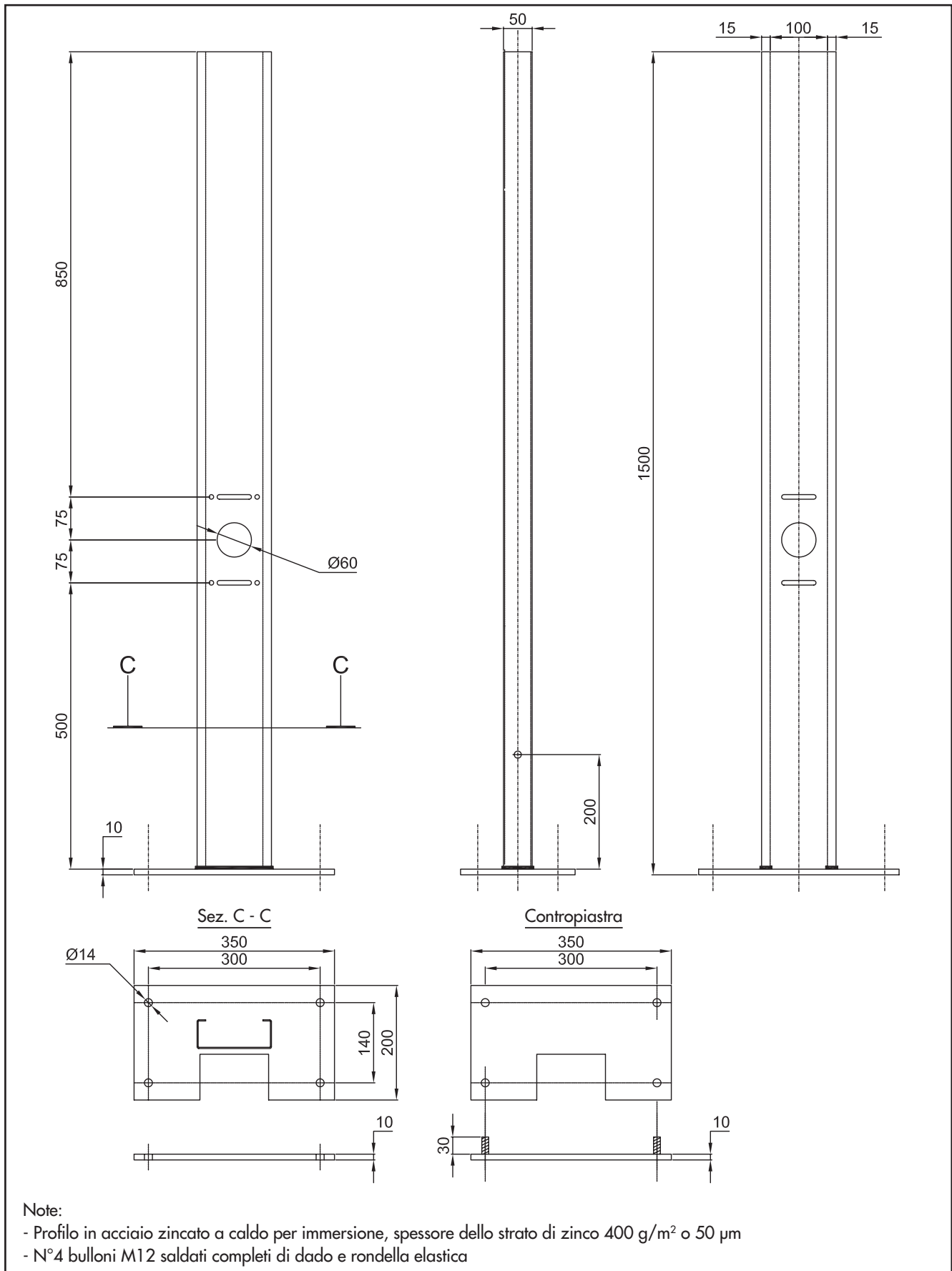

Serie 04 - Supporto a colonnina

Supporto per apparecchiature, installazione su basamento.

Codice: COLONNINA 04

Colonnine

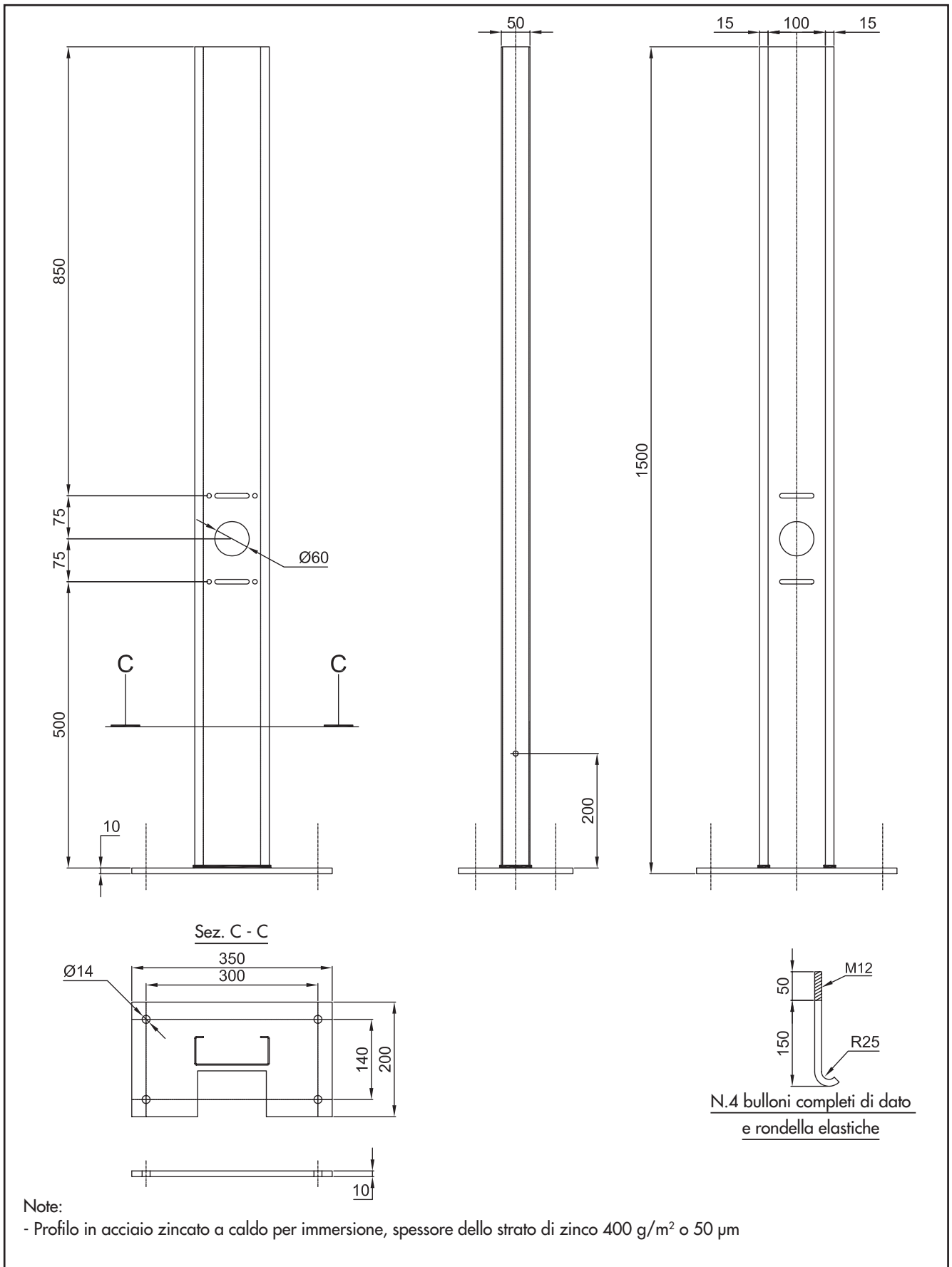

Supporto apparecchiature, installazione su struttura.

Codice: COLONNINA 05

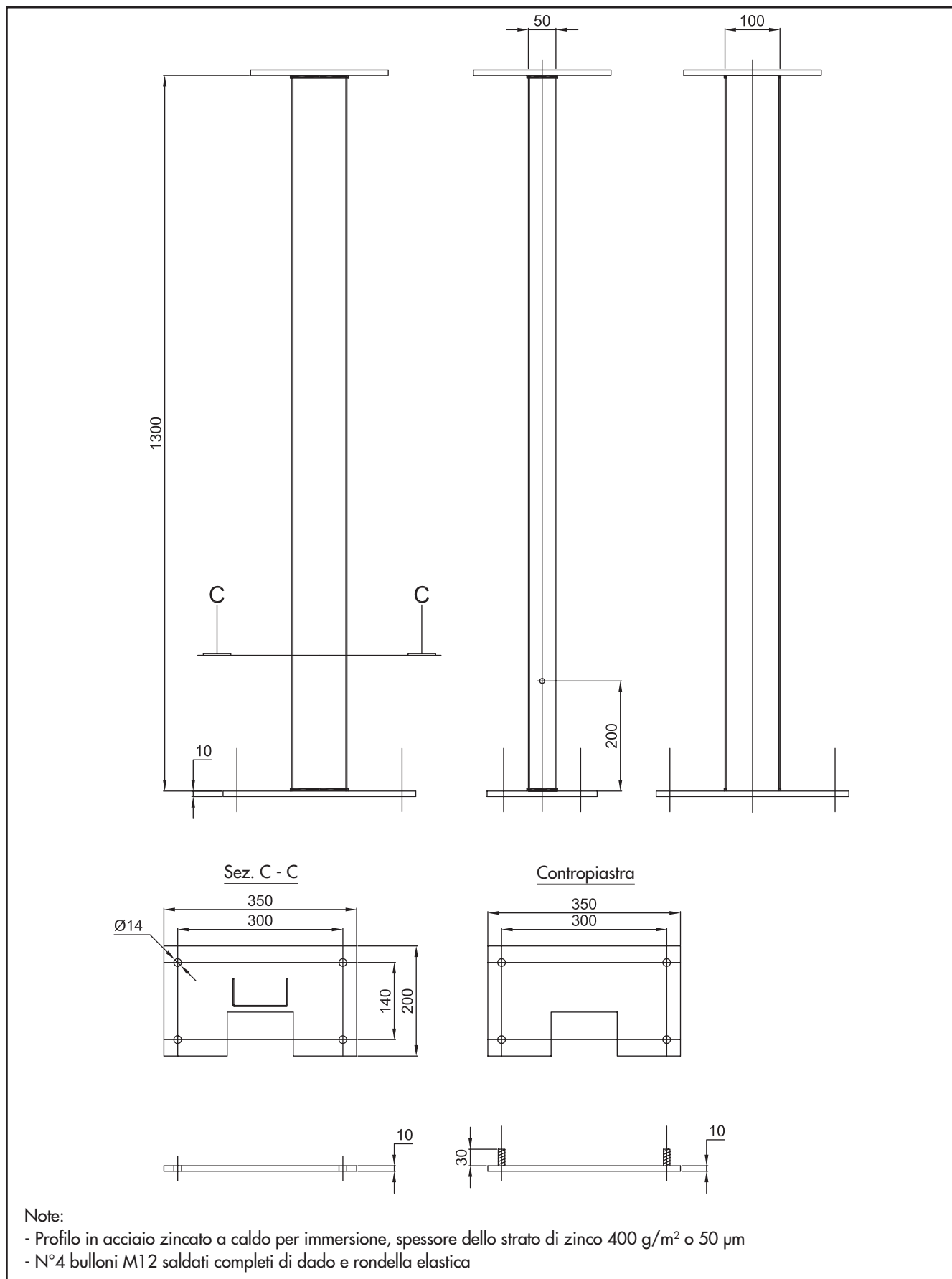

Serie 06 - Supporto a colonna

Supporto per apparecchiature, installazione su basamento.

Codice: COLONNINA 06

Colonnine

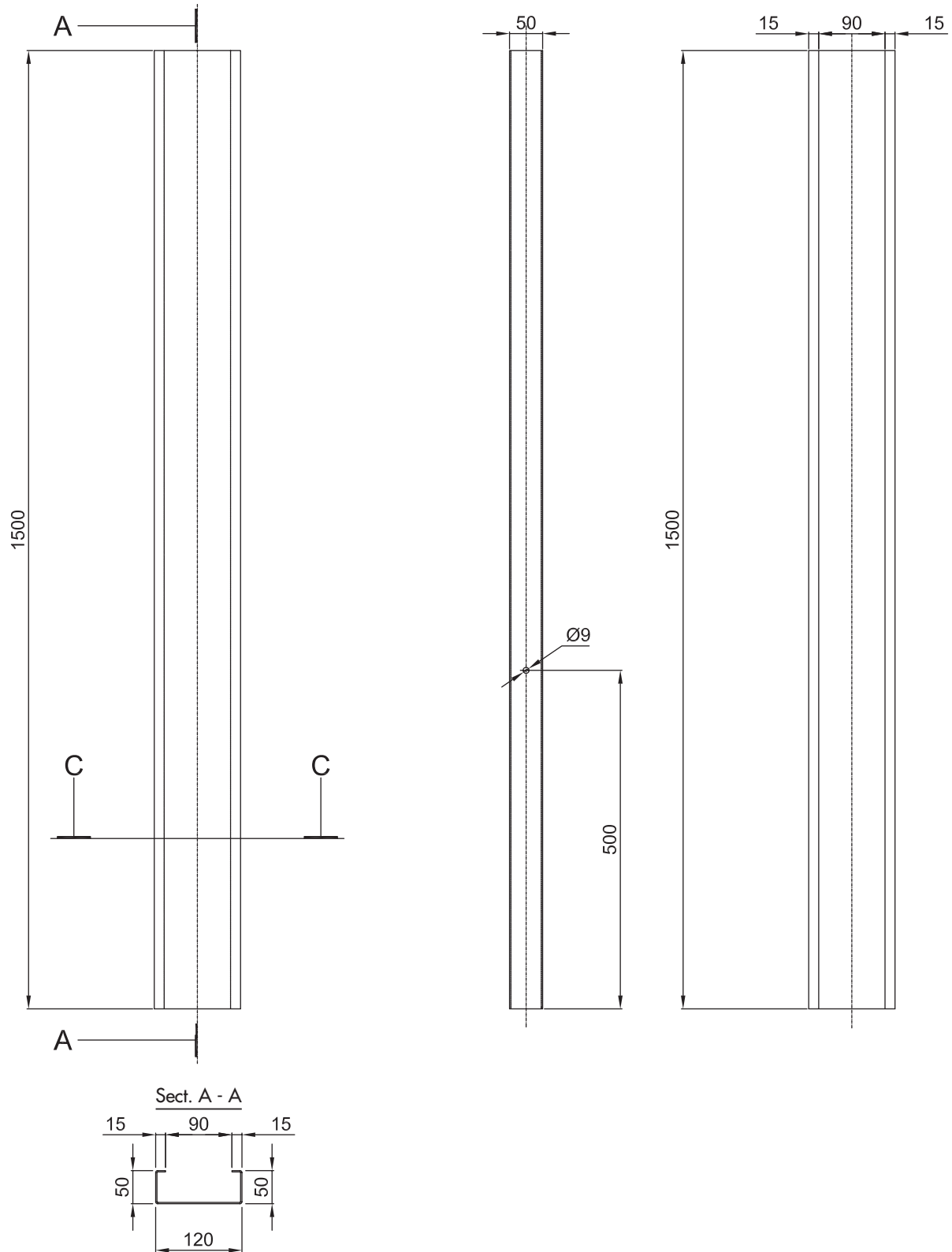

Note:
- Profilo in acciaio inox AISI 316 L spessore 15/10

Cuffia di protezione per colonnina

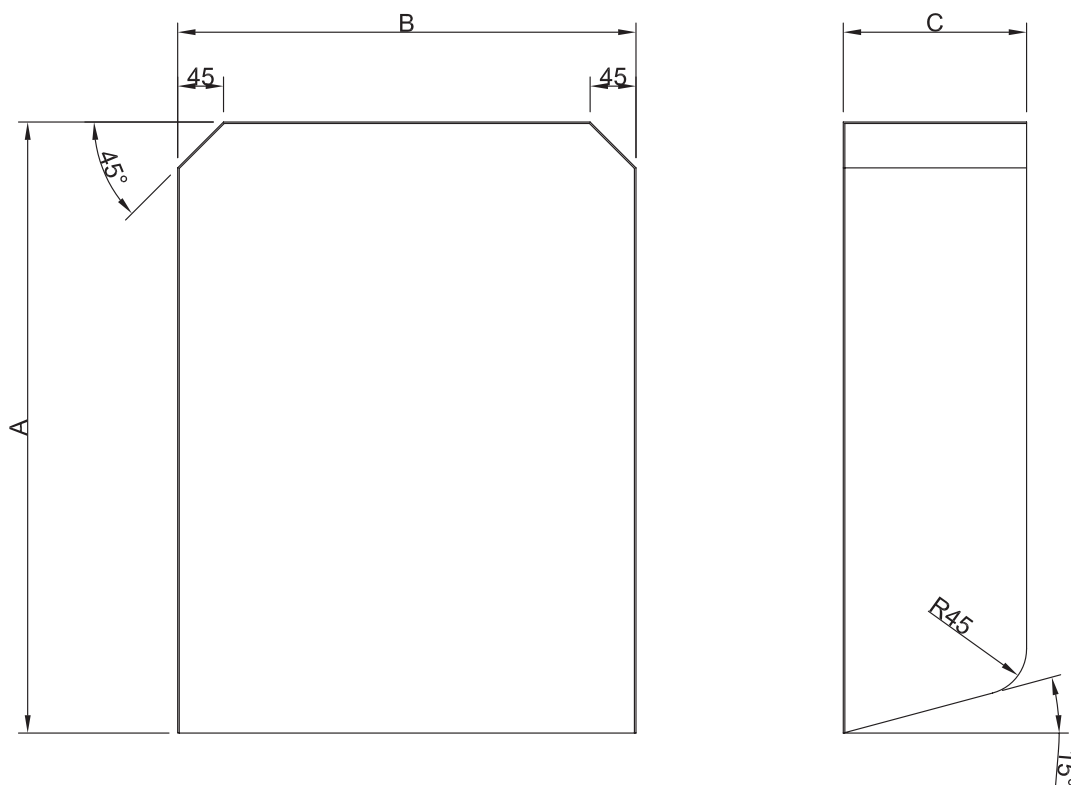

Codice	Dimensioni (mm)			Spessore
	A	B	C	
N1-300	600	200	180	20/10
N2-300	600	450	180	
N3-300	300	200	180	

Note:

- Materiale: lamiera in acciaio con trattamento di zincatura a caldo